

Дев'ятнадцята Міжнародна олімпіада з лінгвістики

Каслтаун (Острів Мен), 25–29 липня 2022 року

Розв'язки задач для індивідуального змагання

Задача № 1. Sb — Ob_{dir} → Ob_{obl}:

	Ob _{dir}	Ob _{obl}	Sb
1 ос. одн.	s-		
1 ос. множ.	š'-		
2 ос. одн.	w-		
2 ос. множ.	š ^w -		
3 ос. одн.	a-	∅-	n-
3 ос. множ.	a-		na-

$$+ t^w + \left\{ \left[\begin{array}{l} \text{Ob}_{\text{dir}} = \text{множ.} \\ 2 \text{ ос. множ.} \in \{\text{Ob}_{\text{dir}}, \text{Ob}_{\text{obl}}, \text{Sb}\} \end{array} \right] : \begin{array}{l} a \\ \text{в інших випадках } \emptyset \end{array} \right\} + n$$

$C_1 C_2 \rightarrow C_1 \emptyset C_2$ (C_1 і C_2 — приголосні звуки)

(a) aš^wəst^wan — я даю їм вам.

- (b) 1. aš'ənt^wən — він дає його нам
 2. səš^wt^wan — ви даєте мене йому
 3. š'əwənat^wan — вони дають нас тобі

- (c) 4. вони дають вас мені — š^wəsənət^wan
 5. ви даєте його мені — asəš^wt^wan
 6. ти даєш нас йому — š'əwt^wan
 7. ми даємо тебе їм — was[']t^wən
 8. він дає їм нам — aš'ənt^wan

Задача № 2.

•

	1	багато
стан	xéxx<ex èe>-ka	xèex-ka
дія	xex<ex èe>-li	xex-li

• **l** → **C** | **C** __ (C ∈ {**b**, **f**, **ɸ**, **n**})

• **b** → **m** | __ **C** (C позначає будь-який приголосний звук)

- (a)
1. **achánnàaka** — G. воно притулене до чогось
 2. **achanni** — N. він притуляє їх до чогось
 3. **ahamatli** — R. він розкидає це, він розкидає їх
 4. **ahámmatka** — M. він розкиданий, вони розкидані
 5. **apòotka** — S. вони (e) поруч з чимсь
 6. **apòtòoli** — D. він ставить його поруч з чимсь
 7. **apóttòoka** — I. він (e) поруч з чимсь
 8. **atanayli** — Z. він загортує його
 9. **atánnayka** — K. він загорнутий
 10. **atanni** — C. він загортує їх
 11. **bàalka** — L. вони лежать, вони покладені
 12. **balàali** — V. він кладе його
 13. **balli** — B. він кладе їх
 14. **incháffaaka** — U. він має одне
 15. **kawafɸi** — A. він ламає його надвое
 16. **ɸiilka** — F. він роздертий у кількох місцях, вони роздерті
 17. **ɸiipka** — H. вони перекинуті догори ногами
 18. **ɸilaffi** — T. він роздирає його надвое
 19. **ɸipli** — E. він перекидає їх догори ногами
 20. **ɸippìika** — Q. він перекинутий догори ногами
 21. **ɸobaffi** — P. він робить дірку
 22. **ɸómbafka** — W. у ньому є дірка
 23. **ɸombi** — O. він робить дірки
 24. **ɸoomka** — J. у ньому є дірки, у них є дірки
 25. **sibapli** — Y. він зрізає смужку
 26. **simbi** — X. він зрізає кору
- (b)
27. **bállàaka** — він лежить, він покладений
 28. **inchafaali** — він отримує одне
 29. **kawwi** — він ламає його в кількох місцях, він ламає їх
- (c)
30. він роздирає його в кількох місцях — **ɸilli**
 31. він роздертий надвое — **ɸillafka**
 32. він перекидає його догори ногами — **ɸipìili**
 33. він притуляє його до чогось — **achanàali**
- (d) **ɸilli** — він роздирає їх.

Задача № 3.

- Порядок слів:

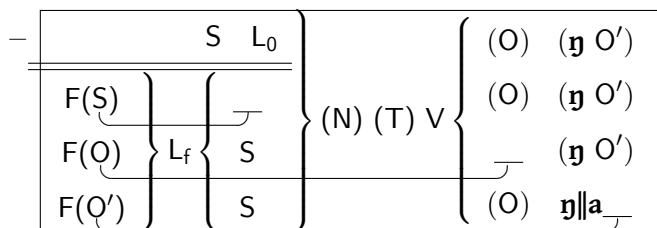

*

L ₀	L _f	
ke	kee	розповідне головне речення
∅	xae	питальне речення; підрядне речення

* S = підмет; V = дієслово; O = додаток; F = фокус

* N = ||u (заперечення); T = si (майб. час)

— S ke kacuu?i ŋ X S питає, чи X.

— власник власність

-

		на початку запитання; після прийменника ŋ	
1 ос. одн.	ŋ*	ŋ ŋ	* ŋ + ke → na
2 ос. одн.	a	g a	
1 ос. множ.	i	g i	
2 ос. множ.	u	g u	

- (a) 17. na kacuu?i ŋ g|u xae ŋ !uu !?ai — Я питаю, чи це вас кличе мій дідусь.
 18. na ||u si siisen ŋ g|ari — Я не працюватиму в Алінгтоні.
 19. |eeki ke !aukea ŋ ŋ|ŋ †hun — Жінка боїться мого собаку.
 20. ŋ kee si !?ai a — Саме я тебе кликатиму.
 21. cuu xae u ŋ|i — Кого ви бачите?
 22. cuu xae ts'aa?a ŋ — Хто мене любить?
- (b) 23. Наша мати не кликатиме твого брата. — i xaŋki ke ||u si !?ai a ||ãu
 24. Саме тебе боїться мій собака. — a kee ŋ †hun !aukea ŋ||a
 25. Де ви співатимете? — kija xae u si †qheeke ŋ||a
 26. Я питаю, чи це про нашого дідуся ти думаєш. — na kacuu?i ŋ g|i !uu xae a †?ii ŋ||a
 27. Хто танцюватиме завтра? — cuu xae si |qhōŋo ŋ !haeke
 28. Чи бачите ви нас? — g|u ŋ|i i

Задача № 4.

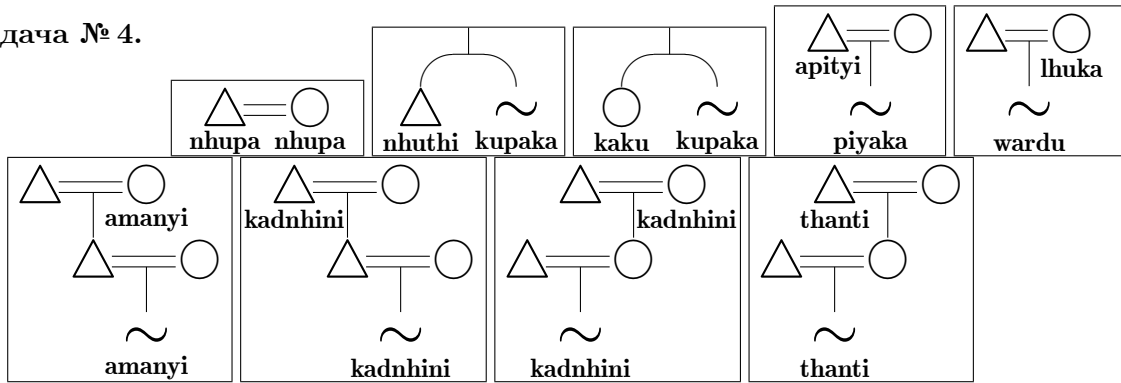

(a)

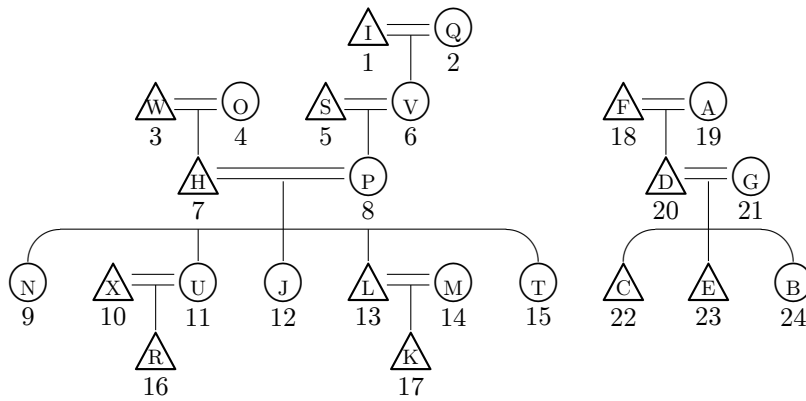

(b)

- (i) nhupa
- (ii) piyaka
- (iii) lhuka
- (iv) apityi
- (v) kupaka
- (vi) amanyi
- (vii) thanti
- (viii) wardu
- (ix) lhuka

Задача № 5.

фанрангська чамська:

(...)	D (V L)	V	(C)
		\bar{V}	

- обидва склади
 - $\{*\mathbf{b}, *\mathbf{d}, *\mathbf{g}, *\mathbf{j}\} > \{\mathbf{p}, \mathbf{t}, \mathbf{k}, \mathbf{c}\}$
 - $\text{NV} > \text{Ni}$
 - $\text{V:} > \text{V}$
- передостанній склад
 - $*\text{?V} > \text{V}$
 - $*\text{IV} > \text{li}$
 - $*\mathbf{bV(h)L} > \text{pil}$
 - в інших випадках $\text{CV(V)} > \text{Ca}$
 - $-\mathbf{h} > \emptyset$
- останній склад
 - $*\mathbf{s} > \mathbf{th}$
 - $\{*\mathbf{p}, *\mathbf{t}, *\mathbf{k}\} > \text{?}$

цат:

... \mathbf{h}	... \mathbf{ay}	... \mathbf{aN}
\emptyset^{55}	$\mathbf{ai}^{?42}$	$\mathbf{a:n}^{?42}$
прачамська	... T	...({N, w, y})
+D	$^{?42}$	11
-D	$^{?24}$	33

- $\{*\mathbf{b}, *\mathbf{p}, *\mathbf{g}\} (\text{V}) \{*\mathbf{l}, *\mathbf{r}\} > \{\mathbf{ph}, \mathbf{p}, \mathbf{kh}\}\mathbf{i}$
- інакше передостанній склад втрачається
- останній склад
 - $\{*\mathbf{b}, *\mathbf{d}, *\mathbf{g}\}- > \{\mathbf{ph}, \mathbf{th}, \mathbf{kh}\}-$
 - $*\mathbf{r}- > \mathbf{z}-$
 - $\{*\mathbf{ow}, *\mathbf{ey}\} > \{\mathbf{ə}, \mathbf{ai}\}$

V — голосний звук. C — приголосний звук. D — дзвінкий приголосний (**b, d, j**). T — глухий приголосний (**k, t, ?**). N — носовий приголосний (**m, n, ŋ**). L $\in \{\mathbf{l}, \mathbf{r}\}$.

(a) $*\mathbf{phia}^{11}$.

(b)

прачамська	фанрангська чамська	цат	значення
$*\mathbf{kulit}$	$\mathbf{kali}^{?}$	(1) $\mathbf{li}^{?24}$	<i>шкіра</i>
$*\mathbf{hitam}$	\mathbf{hatam}	(2) $\mathbf{ta:n}^{?42}$	<i>чорний</i>
$*\mathbf{bubah}$	$\mathbf{papàh}$	(3) \mathbf{pha}^{55}	<i>рот</i>
$*\mathbf{?ikat}$	(4) $\mathbf{ika}^{?}$	(5) $\mathbf{ka}^{?24}$	<i>зв'язувати</i>
$*\mathbf{dəpa}$	(6) \mathbf{tapa}	(7) \mathbf{pa}^{11}	<i>мазовий сажень</i>
$*\mathbf{matay}$	(8) \mathbf{mitay}	(9) $\mathbf{tai}^{?42}$	<i>вмирати</i>
$*\mathbf{dalam}$	(10) $\mathbf{talàm}$	(11) $\mathbf{la:n}^{?42}$	<i>всередині</i>
$*\mathbf{labuh}$	(12) $\mathbf{lipùh}$	(13) \mathbf{phu}^{55}	<i>падати</i>
$*\mathbf{bula:n}$	(14) $\mathbf{pilàn}$	(15) $\mathbf{phia:n}^{11}$	<i>місяць</i>
	\mathbf{pala}	(16) \mathbf{pia}^{33}	<i>садити</i>
	$\mathbf{tapùh}$	(17) \mathbf{phu}^{55}	<i>випкупувати</i>
	$\mathbf{tatà}$	(18) \mathbf{tha}^{11}	<i>груди</i>